

SZG510 系列 LED 路灯



应用场所

- 高速公路路灯
- 城市快速路、主干道及城市道路路灯
- 高新技术园区路灯
- 经济开发区路灯
- 工矿企业厂区路灯
- 港口码头道路路灯

说明: 可选配 2.4G Mesh 单灯控制器和网关组成 2.4G Mesh 自组网无线照明控制系统

产品特点描述

IEC 国际标准检测	LED 芯片品牌	芯片发光效率	整灯出光效率	LED 驱动电源	宽电压输入
IEC 60598-2-3 IEC 62741 IEC 62778 LM80	PHILIPS	220lm/W (5050 灯珠) 200lm/W (3030 灯珠)	165lm/W (5050 灯珠) 155lm/W (3030 灯珠)	英飞特/新智高	90-305 Vac
功率因数	总谐波失真	防雷击保护	光感应器	电源腔开盖	外壳防护等级
≥0.95	≤10%	6000 V	NEMA 光感应器可选	后开盖, 便于维护	IP66

热控技术

采用先进的有限元分析技术, 优化产品散热结构设计。灯具升温控制良好, 内外温差小, 热量散布均匀, 光通量维持率高。

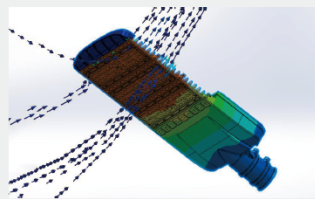

对流散热示意图

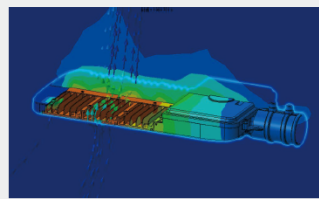

灯具热量对空气的影响

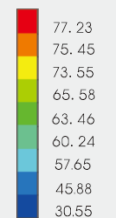

Unit: °C

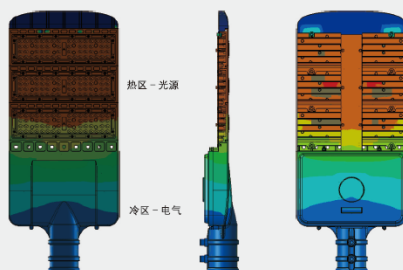

传导散热示意图

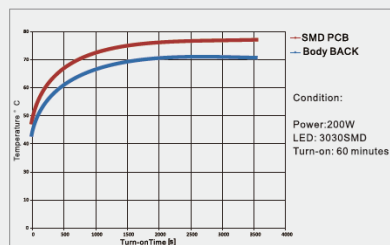

升温曲线

产品外形图



产品细节图



飞利浦 5050 灯珠，光效 240lm/W



后开盖电源腔，便于维护

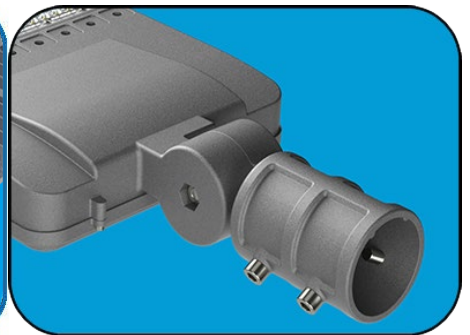

角度可调转接头（订制）

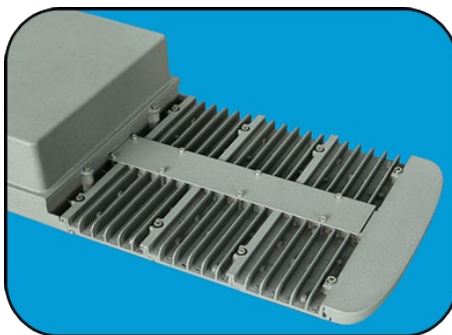

高导热压铸铝合金散热模组

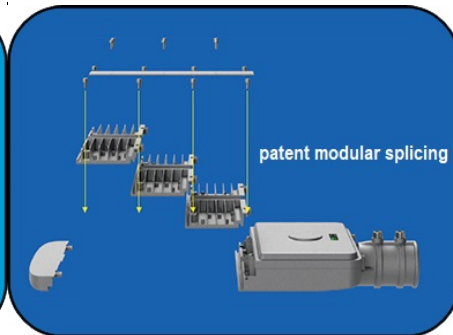

专利模组拼接设计



NEMA 光感器可选

主要技术参数

参数名称	100W	150W	200W
输入电压 (V)	90-305Vac	90-305Vac	90-305Vac
电源效率	≥91%	≥91%	≥91%
功率因数	≥0.95	≥0.95	≥0.95
防雷击保护 (V)	6000	6000	6000
总谐波失真 (THD)	≤10%	≤10%	≤10%
LED 芯片品牌	Philips	Philips	Philips
5050 灯珠发光效率 (lm/W)	220	220	220
5050 灯珠总光通量 (lm)	22000±5%	33000±5%	44000±5%
5050 灯具出光效率 (lm/W)	165	165	165
3030 灯珠发光效率 (lm/W)	210	210	210
3030 灯珠总光通量 (lm)	20000±5%	30000±5%	40000±5%
3030 灯具出光效率 (lm/W)	155	155	155
色温 (K)	3000-6500	3000-6500	3000-6500
显色指数 (Ra)	≥75	≥75	≥75
出光角 (°)	145° *50°	145° *50°	145° *50°
LED 平均寿命 (h)	100,000	100,000	100,000
工作环境温度 (°C)	-40~+55°C	-40~+55°C	-40~+55°C
2.4G Mesh 自组网无线智能照明控制	可选	可选	可选
外壳防护等级	IP66	IP66	IP66
冲击防护等级	IK08	IK08	IK08
驱动电源品牌	英飞特电源/新智高电源	英飞特电源/新智高电源	英飞特电源/新智高电源
电源安装方式	内置	内置	内置
电源腔开盖方式	后开盖, 便于维护	后开盖, 便于维护	后开盖, 便于维护
光感应控制器	可选配	可选配	可选配
模组数	2	3	4
外形尺寸 (mm)	540*270*90	630*270*90	720*270*90
重量 (Kg)	3.0	4.0	5.0
安装管径 (mm)	Φ60	Φ60	Φ60
质保时间	5 年	5 年	5 年



5050 灯珠测试报告

EVERFINE 远方

Test report
 远方 (EVERFINE) LEDspec 光色电测试报告

光源光谱测试报告

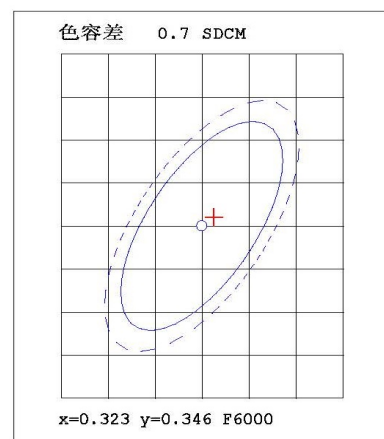
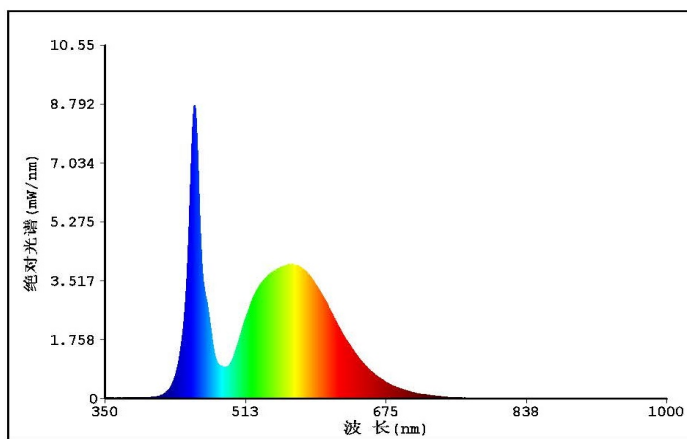

颜色参数:

色品坐标(2度): $x=0.3241$ $y=0.3470$ / $u'=0.1989$ $v'=0.4793$ $duv=6.811e-003$
 相关色温: $T_c=5866K$ 主波长: $\lambda_d=512.7nm$ 色纯度: $Purity=3.0\%$
 色比: $R=12.0\%$ $G=83.9\%$ $B=4.1\%$ 峰值波长: $\lambda_p=453.5nm$ 半宽度: $\Delta\lambda_d=15.3nm$
 显色指数: $R_a=70.2$
 R1 =65 R2 =78 R3 =84 R4 =67 R5 =66
 R6 =68 R7 =82 R8 =51 R9 =-53 R10=46
 R11=62 R12=35 R13=68 R14=91 R15=59
 TM30 参数: $R_f = 69.1$, $R_g:88.1$

光度参数:

光通量 $\Phi = 233.2 lm$ 光效: $236.76 lm/W$ $\Phi_e = 683.2 mW$

电参数:

正向电压 $V_F = 21.93 V$ 正向电流 $I_F = 44.90 mA$ 功率 $P = 984.9 mW$ Ch1
 分级: *0 [OUT] 白光分类: ANSI_5700K

仪器状态: 积分时间 $T=67.00ms$ $I_p=55012 (84\%)$ [HAAS1200_V1_USB] V2.00.288